



### Sur demande

**STOP**

Frein de stationnement à pédale et indicateur laser pour l'application de masses adhésives.

**LASER**

### Accessories standard

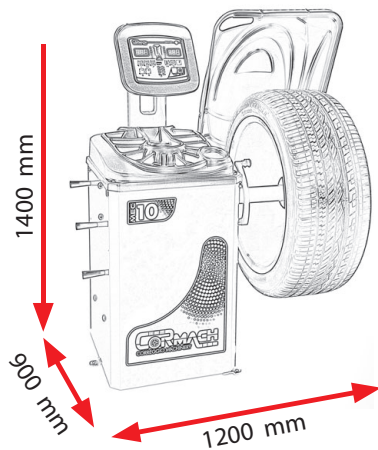

CATALOGUE 2024

### Données techniques

• Poids maximal	• Diamètre maximal	• Largeur jante	• Diamètre programmable de la jante	• Alimentation	• RPM	• Précision du balourd	• Temps de lancement	• Poids net
75 Kg	1120 mm	590 mm	8" - 35"	100/230V 50/60 Hz 1ph	140 rpm	1 gr	5,5 sec	126 Kg

### Fonctions



Saisie automatique de la distance et du diamètre de la roue.



2 programmes d'équilibrage des roues moto.



Programme masses cachées.



Acquisition automatique de la largeur de la roue avec palpeur extérieur (optionnel).



Programmes ALU + ALU SPECIAL.



Programme division masses.



Fonction spéciale pour choisir la masse désirée entre le fer, le zinc et le plomb pour une plus grande précision.



Programme tout terrain dédié.



Étalonnage du groupe axial complet.



Étalonnage groupe bride moto.

Toutes les images de produits publiées dans ce catalogue sont purement indicatives et peuvent être modifiées sans préavis